



2022-2023

The University Sports Federation of Hong Kong, China

香港大專體育協會

Result of Fencing Competition

劍擊賽成績

Position 名次	Men's 男子組	Women's 女子組
1st 第一名	CityU 香港城市大學	HKU 香港大學
2nd 第二名	PolyU 香港理工大學	PolyU 香港理工大學
3rd 第三名	HKU 香港大學	HKBU 香港浸會大學
4th 第四名	HKBU 香港浸會大學	CityU 香港城市大學
5th 第五名	CUHK 香港中文大學	CUHK 香港中文大學
6th 第六名	VTC 職業訓練局	EdUHK 香港教育大學
7th 第七名	HKUST 香港科技大學	HKUST 香港科技大學
8th 第八名	EdUHK 香港教育大學	HSUHK 香港恒生大學

2022-2023年度大專劍擊

團體分項成績

項目	冠軍	亞軍	季軍	殿軍	第五名	第六名	第七名	第八名	第九名	第十名	第十一名
女花	理大	港大	城大	浸大	中大	科大	教大	恒大	嶺大		
女重	港大	理大	浸大	恒大	教大	中大	城大	科大			
女佩	港大	理大	浸大	中大	城大	教大	科大				
男花	城大	浸大	理大	教大	港大	恒大	中大	職訓局	科大	都大	嶺大
男重	城大	港大	職訓局	科大	理大	中大	浸大	恒大	嶺大	教大	
男佩	理大	中大	港大	浸大	城大	職訓局	科大	都大	教大	嶺大	

全場總冠軍： 港大 理大
 全場總亞軍： -
 全場總季軍： 城大

得分： 304
 得分： -
 得分： 260

**2022-2023年度大專劍擊賽
全場得分成績**

項目	CityU		CUHK		EdUHK		HKBU		HKMU		HKU		HKUST		HSU		LU		PolyU		VTC	
女花	3	40	5	32	7	28	4	36	88	0	2	52	6	30	8	26	9	25	1	64	88	0
女重	7	28	6	30	5	32	3	40	88	0	1	64	8	26	4	36	88	0	2	52	88	0
女佩	5	32	4	36	6	30	3	40	88	0	1	64	7	28	88	0	88	0	2	52	88	0
女總	100		98		90		116		0		180		84		62		25		168		0	
名次	4		5		6		3		10		1		7		8		9		2		10	
男花	1	64	7	28	4	36	2	52	10	24	5	32	9	25	6	30	11	0	3	40	8	26
男重	1	64	6	30	10	24	7	28	88	0	2	52	4	36	8	26	9	25	5	32	3	40
男佩	5	32	2	52	9	25	4	36	8	26	3	40	7	28	88	0	10	24	1	64	6	30
男總	160		110		85		116		50		124		89		56		49		136		96	
名次	1		5		8		4		10		3		7		9		11		2		6	
總得分	260		208		175		232		50		304		173		118		74		304		96	
名次	3		5		6		4		11		1		7		8		10		1		9	

全場總冠軍： HKU & PolyU

得分： 304

計分辦法：冠軍(64), 亞軍(52), 季軍(40), 殿軍(36), 第五名(32), 第六名(30), 第七名(28), 第八名(26), 第九名(25), 第十名(24)

根據比賽章程(三)-計分辦法處理:-

Remark 1: 全場總冠軍 - 香港大學 (HKU) 及 香港理工大學 (PolyU) 同得 304分。因港大及理大各有兩項第一名、兩項第二名、一項第三名及一項第五名，所以港大及理大同時為全場總冠軍。
The overall score of HKU and PolyU are both 304. As HKU and PolyU have two Champions, two 1st runner-ups, one 2nd runner up and one 5th place, therefore HKU and PolyU are both Overall Champion.

2022-23年度大專劍擊賽

項目: 女花(Women's Foil)對賽時間及比賽淘汰表

日期: 2023年2月11日

檢錄時間: 0800-1100 & 1230-1430

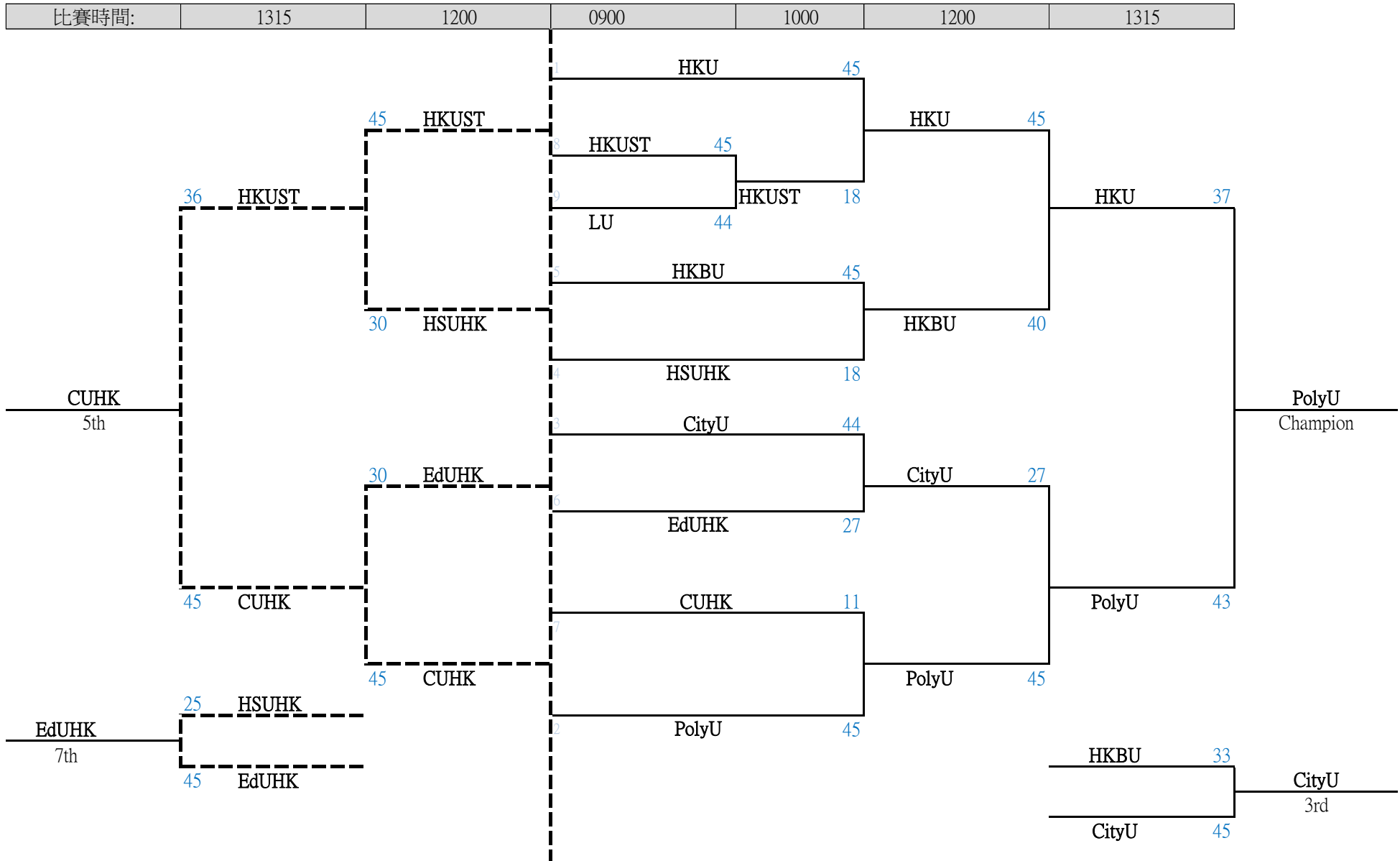

2022-23年度大專劍擊賽

項目: 女重(Women's Epee)對賽時間及比賽淘汰表

日期: 2023年2月11日

檢錄時間: 0800-1100 & 1230-1430

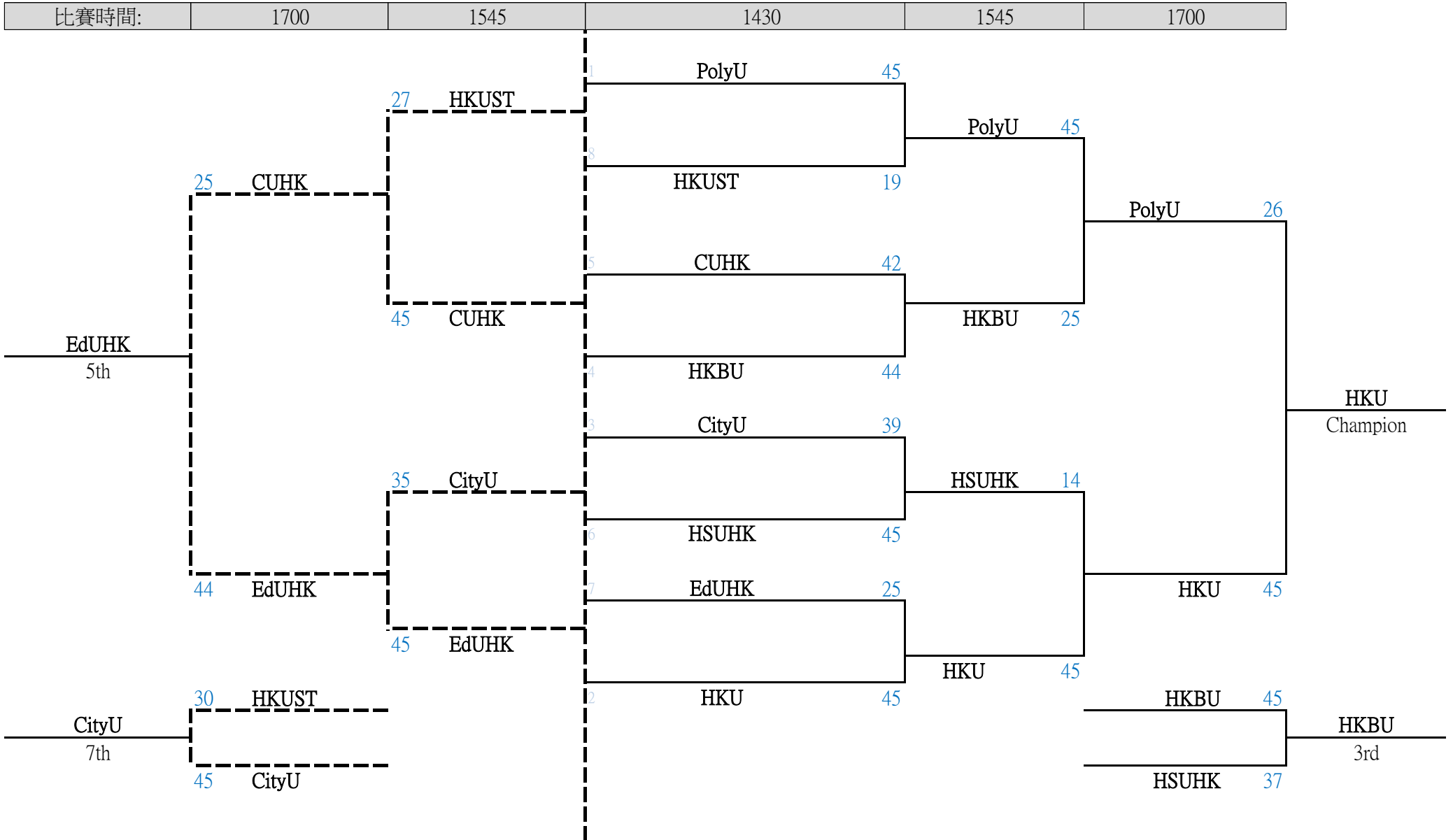

2022-23年度大專劍擊賽

項目: 男重(Men's Epee)對賽時間及比賽淘汰表

日期: 2023年2月12日

檢錄時間: 0800-1345

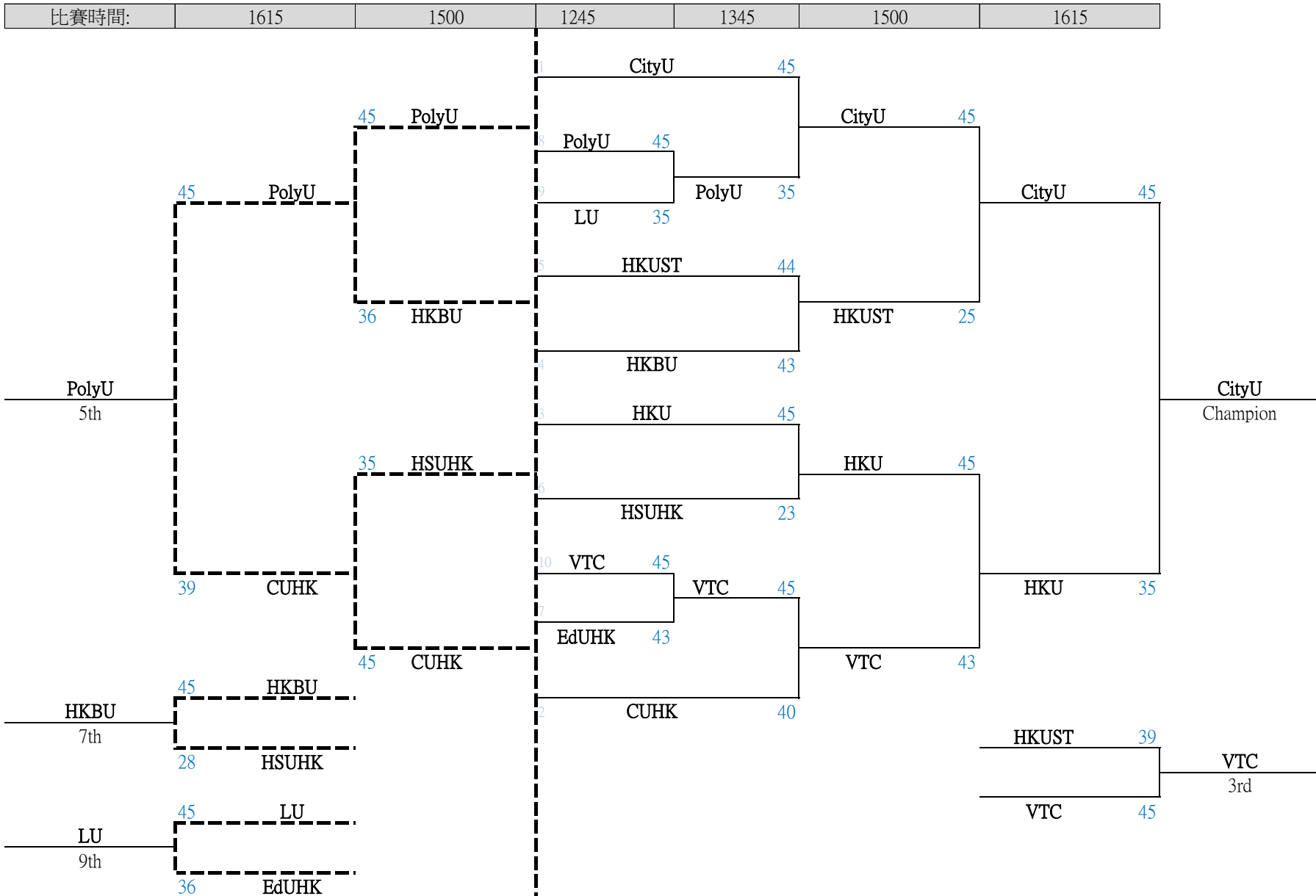

2022-23年度大專劍擊賽

項目: 女佩(Women's Sabre)對賽時間及比賽淘汰表

日期: 2023年2月12日

檢錄時間: 0800-1345

比賽時間:	1145	1000	0900	1100	1145
-------	------	------	------	------	------

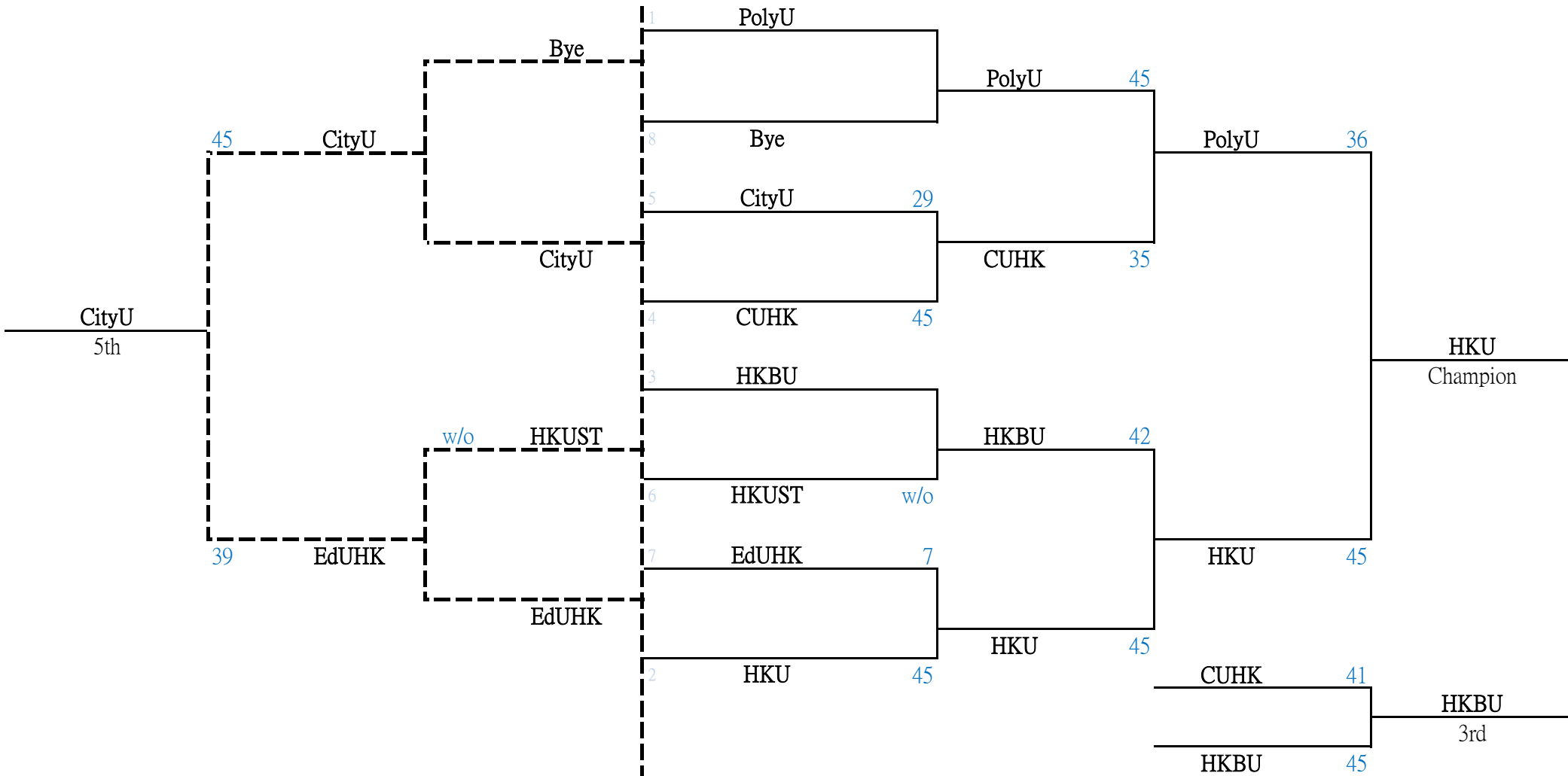

2022-23年度大專劍擊賽

項目: 男佩(Men's Sabre)對賽時間及比賽淘汰表

日期: 2023年2月12日

檢錄時間: 0800-1345

